

**NEW!**

# 경영 시뮬레이션 게임

-Dream Tower 건설-



## 2. 경영 시뮬레이션 흐름도(프로세스 혹은 FLOW)

본 과정의 FLOW는

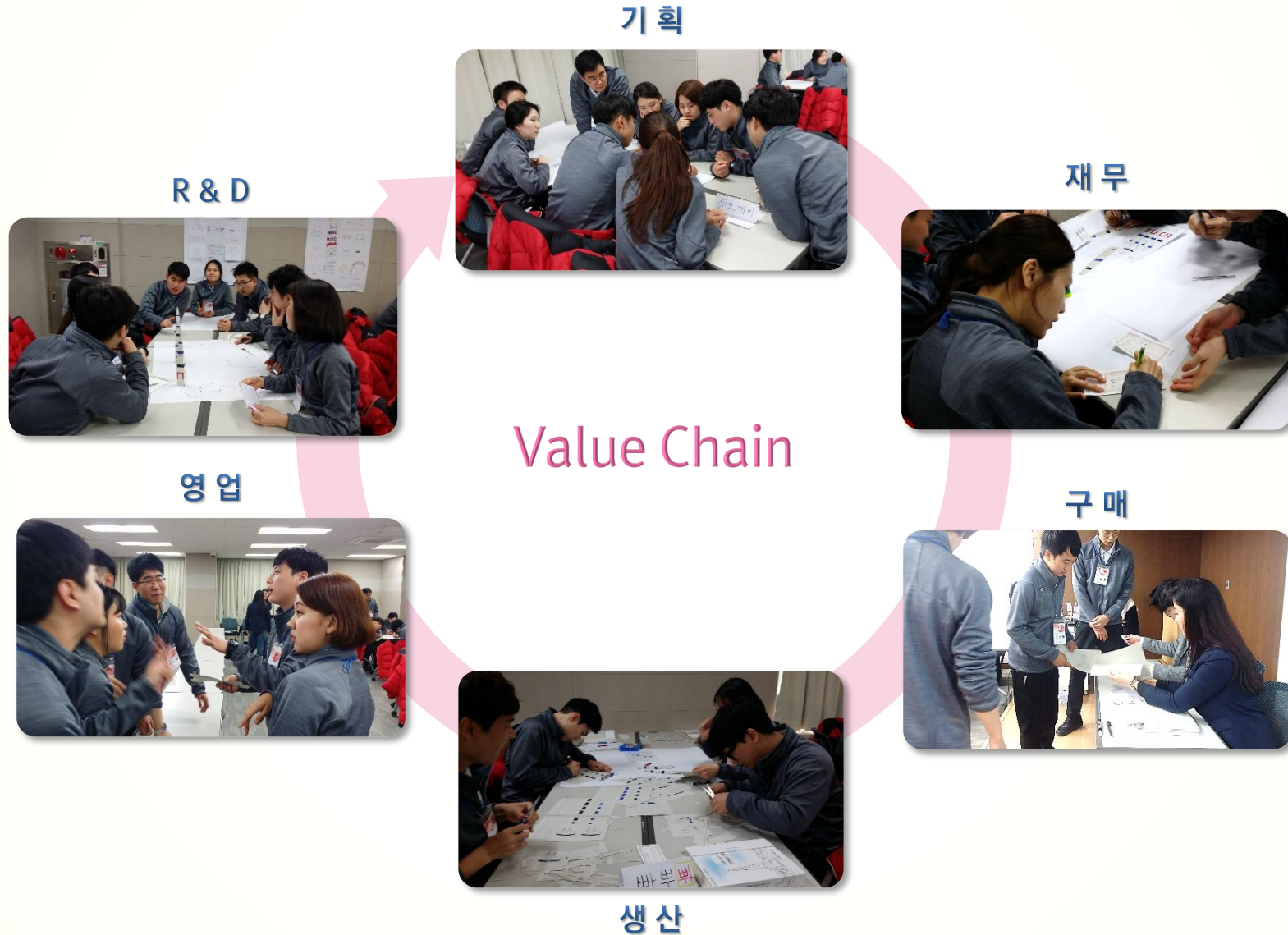

# 3. 과정 프로세스

경영에 대한 전반적인 이해를 기반으로 회사의 업무 기능을 경험해보면서 상호협력과 경쟁을 통한 경영활동을 전개하는 방식으로 진행이 됩니다.

### 기업의 이해

- > 시장 환경
- > 가치 사슬
- > 재무 제표
- > 손익 계산서

### 기업이 창출하는 가치

주주	종업원	고객
배당 회사가직 중대	임금 복지 성장기회	고품질 저가격
공급자	사회	채권자
공정·안정거래 사업기회	신용 회생력 확보	
지역사회	정부	경매자
지역사회 기여도 일자리 창출	세금납부 공정경영	사업 성과 효율과 효과

### 손익분기점 BEP - Break Even Point

수익/비용

\* 매출액과 총비용이 일치하는 손익 제로의 점 \*

손익분기점

손실

이익

변동비 (단가, 야근수당 등)

고정비 (급료, 지대, 감가상각비 등)

생산량 (매출)

### 회사 설립

- > 회사 설립 및 조직 편성
- > 업무 분장
- > 사업 자금
- > 사업 시설

### 기업의 설립(사명, 역할 분담)

대표이사

영업이사

재무이사

구매이사

생산이사

품질이사

### 사명 및 CI 결정 & 현판제작

> **제조업 회사**의 사명(3음절 이하의 회사명) 제작

※ 회사명 결정 후 사 명지정·회사명물 소고·명판제 및 상각비용 운영명판을 제작합니다.

잘한다

### 경영

- > 경영 전략 수립
- > 사업 활동 시행
- > 경영 성과 평가
- > 1,2기 회사 역할 변경

### 1기 경영 전략 수립

생산전략	구매/영업전략
<ul style="list-style-type: none"> <li>• 작업단위의 파악</li> <li>• 생산프로세스 분석</li> <li>• 특성 별 업무분담</li> <li>• 스피드 확보 방안</li> <li>• 작업 환경의 최적화</li> <li>• 상호 동기부여 방안</li> <li>• 인원의 효율적 운영</li> <li>• 변화 대응력 확보</li> </ul>	<ul style="list-style-type: none"> <li>• 형성 가격의 파악</li> <li>• 수익구조 분석</li> <li>• 자원의 효율적 활용</li> <li>• 권한위임</li> <li>• 시간에 따른 협상력 변화</li> <li>• 변화 대응력 확보</li> <li>• 신속한 거래</li> <li>• 협상 채널 확보</li> </ul>

### 경영 실적 보고서\_2기 손익계산서

A. 총 매출액		자체 판매액(영역사) or 간주물 판매액(건설사)	
B. 매출원가	재료비	원자재 구매액 or 자재 구매액	
	노무비	매출액 x 10%	재료비·노무비·경비
	경비	매출액 x 5%	
C. 매출 이익액	A. 총 매출액 - B. 매출원가		
D. 판매비 및 일반관리비	A. 총 매출액 x 15%		
E. 영업이익액	C. 매출 이익액 - D. 판매비 및 일반관리비		
F. 영업 외 손익	G. 지급이자	100억원(타인자본 2,000억원 x 이자율 5%)	G + H = 200억원
	H. 감가상각	100억원	
I. 경실이익액	E. 영업이익액 + F. 영업 외 수익 - G. 영업 외 비용		

### Wrap Up

- > 이익의 개념
- > 매출과 이익의 상관관계
- > 현업에 주는 시사점
- > 우수조 발표 및 시상

### 수위 발표

### 이야기 나눠봅시다!

전체공유

경영모의게임을 통해 얻은 것은 무엇일까요? (전략, 시스템, 협업 등)

- ◆ 조별 공유
- ◆ CEO 발표
- ◆ 조별 발표 1분

# 4. 시뮬레이션 환경

본 경영시뮬레이션은 크게 진행본부와 협력사, 건설사로 구성되어 있으며, 각각 원자재 판매회사, 종합상사, 시장을 통해서 거래가 이루어집니다.

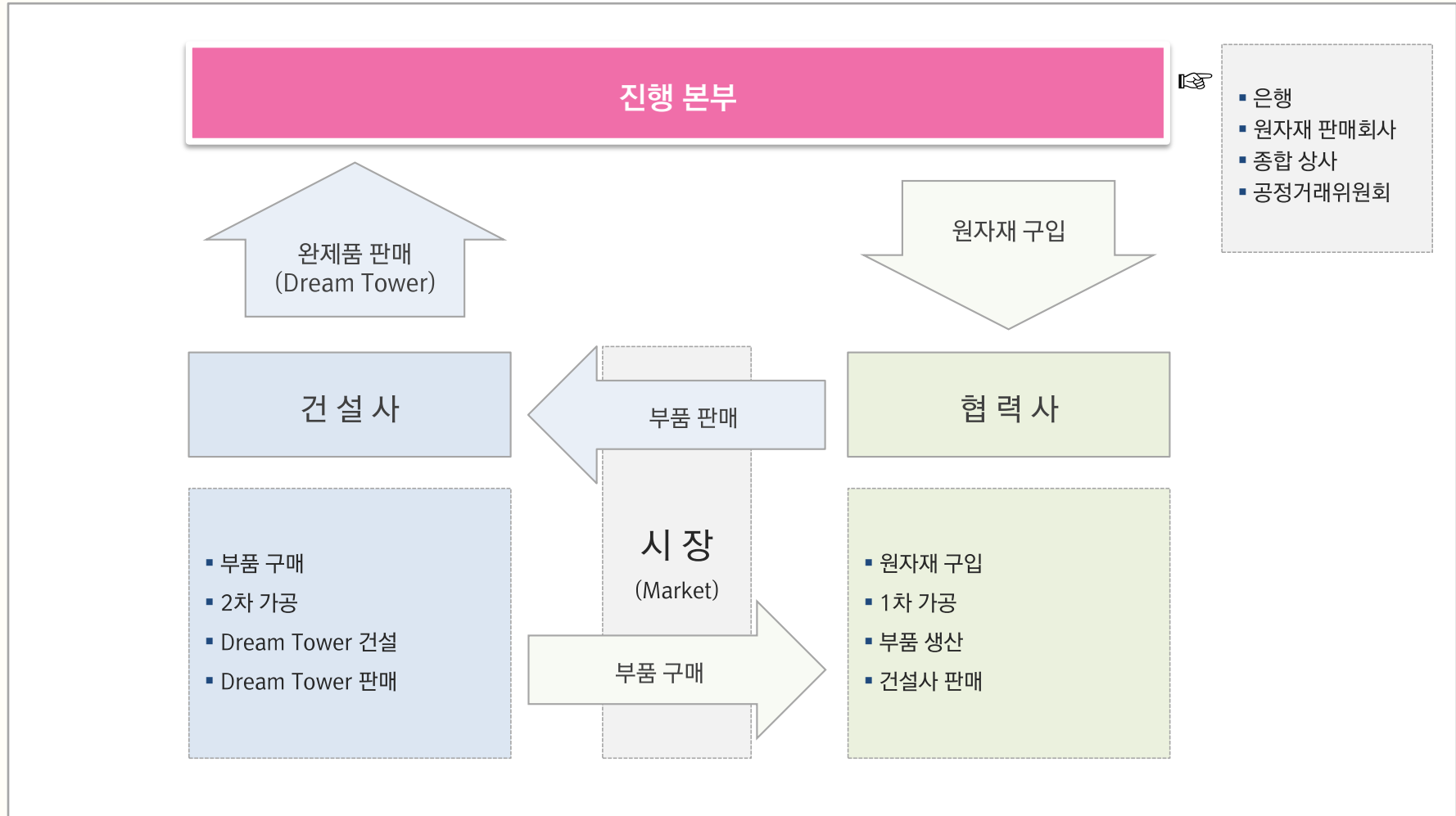

# 5. 모듈별 세부내용

모듈명 / 세부항목			주요 내용	시간
M1. 기업의 경영과 성과			<ul style="list-style-type: none"> <li>기업과 경영은 생산성의 과학</li> <li>가치 사슬의 이해 : 개발, 구매, 건설, 영업 등</li> <li>기본 재무제표의 이해(대차대조표, 손익계산서)</li> <li>손익계산서 작성 요령</li> </ul>	1.0 H
M2. 회사 설립			<ul style="list-style-type: none"> <li>기업 경영의 이해와 경영 시뮬레이션의 역할 - Plan, Do, See</li> <li>회사 설립 및 조직 편성</li> <li>업무 분장(대표, 재무, 구매, 건설, 품질, 영업 등)</li> <li>사업 자금 및 사업 시설 배포</li> </ul>	1.0 H
M3. 경영	Plan	경영 전략 수립	<ul style="list-style-type: none"> <li>사업 목표 설정</li> <li>사업 전략 수립 : 구매전략, 건설전략, 영업전략</li> <li>시장, 거래처, 경쟁사의 정보 수집과 영향 분석</li> <li>사업 현황표 작성 방안</li> </ul>	1.0H*2회 (2H)
	Do	사업 활동 시행	<ul style="list-style-type: none"> <li>사업활동 개시</li> <li>구매, 건설, 영업</li> <li>시장 상황 공시</li> </ul>	1.0H*2회 (2H)
	See	경영 성과 평가	<ul style="list-style-type: none"> <li>경영 성과 분석 및 평가</li> <li>경영 실적 및 분석 결과 발표</li> </ul>	0.5H*2회 (1H)
M4. Wrap Up			<ul style="list-style-type: none"> <li>Review : 조직과 경영의 의미 / 경영흐름에 대한 이해</li> <li>이익의 개념 &amp; 매출액과 이익을 높이는 방법</li> <li>건설 경영 시뮬레이션을 통해 느낀 점과 현업에 주는 시사점 공유</li> </ul>	1.0 H

# 6. 교육 이미지 및 도구

## 교육 이미지(예시)



## 교육 기자재

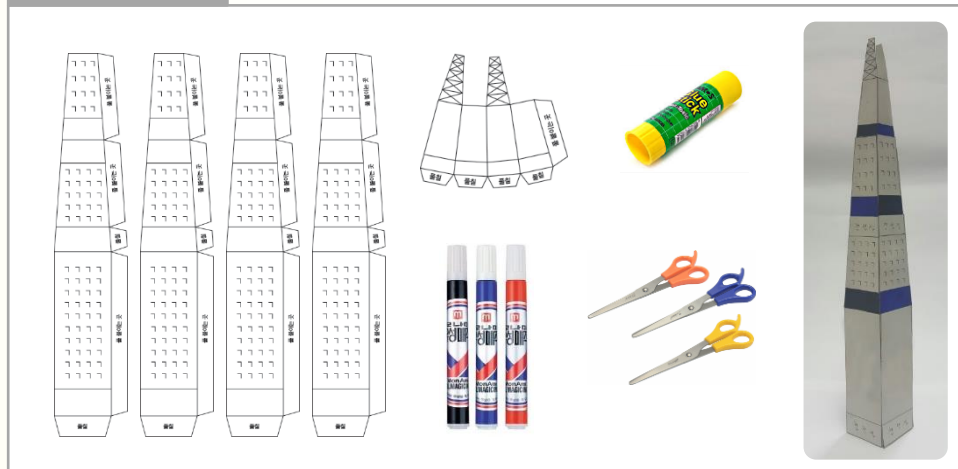

## 학습자용 워크시트

◆ 경영 성과 분석 - 수익률분석

회사명:	과목:	담당자:
<b>A. 총 매출액</b>		
매출액		
<b>B. 매출원가</b>	노무비(10%)	
경비(5%)		
<b>C. 매출 총이익(A-B)</b>		
<b>D. 판매비 및 일반관리비(15%)</b>		
<b>E. 영업이익(C-D)</b>		
F. 영업 외 비용	차입이자	150만원
	광고비	150만원
<b>G. 영업이익(D-F)</b>		
<b>H. 최종순이익</b>		
<b>I. 세 전 순이익(I-H)</b>		
(부담금) 매출액	영업이익 (연봉비)	기부금
	500만원	매출액
(비용) 매출액	영업이익	영업이익 (연봉비)
당연액	500만원	

◆ 사업현황표

구분	중단	상승	하락
시장	원자재		
	완제품		
거래처	구대현황	판매현황	인원현황
	가		
	나		
경쟁사	다		
	A		
	B		
	C		

## Dream Tower 경영 시뮬레이션

### 거시적인 경영 의사결정 훈련

- 팀원들과의 토의를 통한 수집정보 결정/획득/ 분석
- 전략적 우위를 점하기 위한 경영자원 할당 의사결정

### 경영활동 전반의 이해와 전략 회계 활용

- 목표 이익의 설정, 분석, 시장조사, 생산, 판매 전략,
- 자금의 조달 및 운용 등 경영 활동 전반 이해

### 경영전략 지능의 개발

- 전략 측면에서의 자사의 강·약점 분석
- 여러 경쟁 요인 측면에서 타기업과의 상대적인 경쟁력 위치파악

Light your way~!